

A hódmezővásárhelyi szőrhímzés színes világának megjelenése tűzzománcban

Dolgozat a Népművészet Ifjú Mestere címért



Készítette:

Hegedűs Ágota

zománcműves

2019

Tartalomjegyzék

1.	A témaválasztás indoklása	2
2.	A hódmezővásárhelyi szőrhímzés bemutatása	4
2.1.	Általános ismertetés.....	4
2.2.	A vásárhelyi motívumkincs forrásai.....	5
2.3.	Díszítőelemek	6
2.4.	Díszítés szerkezete.....	6
2.5.	Színek használata.....	6
2.6.	Technikák, motívumok egymásra hatása - múlt és jelen.....	7
3.	A tűzzománc	9
3.1.	A zománc, mint anyag meghatározása.....	9
3.2.	Rövid történelmi összefoglaló.....	9
3.3.	Technikák rövid ismertetése.....	10
3.4.	Ötvösök által készített ékszerek megjelenése a paraszti viseletben.....	11
4.	A pályázati anyag bemutatása	12
4.1.	Az ékszerkollekció	12
4.1.1.	Az ékszerkollekció részének hagyománya	12
4.1.2.	Az ékszerkollekció leírása	13
4.2.	Alkalmazott technikák bemutatása a készülő tárgyakon keresztül.....	14
4.2.1.	Alapanyagok.....	14
4.2.2.	Munkafolyamat és szerszámai.....	14
5.	Mellékletek	17
5.1.	Fényképek a munkafolyamatról	17
5.2.	Szakrajzok	21
6.	Felhasznált irodalom.....	29

1. A témaválasztás indoklása

Dolgozatomban a hódmezővásárhelyi szőrhímzés történetét, jellegzetes motívumvilágát, színhasználatát, ma is élő népművészeti formáját, végül a tűzzománc technikában való megjelenésének lehetőségét szeretném bemutatni – saját tervezésű ékszereken keresztül.

Népi kultúránk megismertetését, éltetését feladatomban tekintem, elsősorban kézművességen és néptáncon keresztül.

Szívesen tartok hagyományőrző foglalkozásokat, amiken természetes anyagokat használunk. Emellett - zománcművesként - tűzzománcos foglalkozásokat is tartok, ahol törekszem arra, hogy a díszítéseket a hagyományos magyar népi motívumkincsből merítsük. Ez a törekvés saját alkotásaim tervezését is alapvetően meghatározza.



Tűzzománcos foglalkozáson résztvevők által készített alkotások

A tűzzománc használata több ezer éves múltra tekint vissza, és az így készült tárgyak a magyar történelmet is végigkísérik (pl. a Szent Korona rekesz-zománc képei). Mégsincs könnyű dolgom, mert a tűzzománcozás nem tekinthető hagyományos népi mesterségnek.

Ami miatt megkísérlem e technika és a hagyományos népi kézművesség tárgyi alkotóművészetével való összekapcsolását, annak több oka van:

A népművészetet ma is élő, fejlődő jelenségnek tartom.

Egy adott formavilág, motívumkincs más módon vagy más technikába való átültetésére bőven találunk szép és ízléses példákat, amikre a későbbiekben még kitérek. Úgy gondolom, a tűzzománcban való megjelenés is lehet helyes eszköz a népművészetünk éltetésének.

Célom az volt, hogy a hagyományos mintakincset felhasználva ma is hordható ékszereket készítsék. Ehhez a sodronyzománc vagy más néven „erdélyi zománc” technikát használom, mivel ez feltehetően magyar eredetű.

A tájegység kiválasztásában szerepet játszott többek között az, hogy alföldi születésű vagyok. A hódmezővásárhelyi hímzések árnyalt színhasználatára régóta vonz.

A hódmezővásárhelyi szőrhímzést, mint nemzeti kulturális örökséget 2014-ben felvették a Csongrád Megyei Értéktárba. Az indoklásban a következőket olvashatjuk: „Ez a hímzés, különleges motívumkincsével, visszafogott, árnyalt és harmonikus színvilágával magas esztétikai értéket képvisel, melynek korszerű felhasználása új színfoltot vihet identitásunk erősítésébe, nem csupán helyi viszonylatban. Felújításának 20. századi sikerei bizonyítják, hogy mindenkor helye van a korszerű lakáskultúrában, de jól felhasználható a divat világában is, nemcsak hímzett formában.”¹

A hódmezővásárhelyi szőrhímzés színvilágát megfelelőnek láttam arra, hogy a tűzzománc színeinek szépségét megmutassam, rajzos vonalvezetését pedig a rekeszzománc használatára alkalmasnak találtam.

¹ http://www.csongrad-megye.hu/site/index.php?option=com_content&view=article&id=286&Itemid=576&ertekid=84

2. A hódmezővásárhelyi szőrhímzés bemutatása

2.1. Általános ismertetés

A Néprajzi Lexikon meghatározása szerint a vásárhelyi hímzés a régi tiszántúli hímzések csoportjába sorolható a kunsági és orosházi mellett.² A szőrhímzések a fehérhímzések mellett a legrégebbiek. Szőrhímzéseket, hasonló díszítményekkel a Dunántúlon, Felvidéken is találunk.³

A fennmaradt vásárhelyi párnavégek készítési idejét dr. Győrffy István a XVIII. századra, valamint a XIX. század elejére határozta meg.⁴ A „szőrös vánkös hajak” legkorábbi írásos említése Hódmezővásárhelyen egy 1782-es végrendeletben bukkant fel.

Egy 1932-ben megjelent folyóirat szerint már az 1906-1908-as években is csak „nagy utánajárással” tudtak tizenöt ilyen párnát összegyűjteni a Nemzeti Múzeum számára, és idős asszonyok elmondása szerint már legalább száz éve nem készítettek ilyet; amik mégis előkerültek, azok dédanyák, nagyanyák hagyatékából származnak.⁵

A hímzéshez szőrfonalat, a racka juh szőrét használták, melyet házilag fontak meg és festőnövényekkel színezték. Csak néhány olyan párna ismeretes, amit a finomabb szálú merinó juh gyapjával hímeztek. Mivel ez a fajta juh csak a XVIII. század végén került hazánkba, e darabok a hímzés korát is meghatározzák.⁶

A kunsági párnák alapanyaga lenvászon volt, a vásárhelyi hímzés alapanyaga pedig kendervászon. A díszítések körvonalait szálöltéssel, a kitöltéseket laposöltéssel varrták. Az Alföldön kedvelt volt a keresztszemes hímzés is, ezeket egy vagy több színnel varrták, de nem használtak árnyalt színeket.

A vásárhelyi hímzést eredetileg csak párnavégeken alkalmazták, amelyek fontos részét képezték a menyasszony hozományának. A kivarrt párnavégeket nem használták, a tiszta ágyat díszítették vele. A hímzés később más tárgyakon is megjelent: díszpárnán, falvédőn, faliszőnyegen, terítőn, sötétítő függönyön.

A vásárhelyi párnavégek begyűjtése 1900-1904-es esztendőkből indult meg, Tornyai János és Kiss Lajos, a város jeles néprajzkutatója nevéhez fűződik, akik ezzel a múzeum gyűjteményének alapját is megvetették. „Adataink csak a hímzés

² Néprajzi Lexikon, 328.o.

³ Balassa-Ortutay: Magyar Néprajz. Corvina, 1979. 381.o.

⁴ Weiner Tiborné Bakkos Margit: A hódmezővásárhelyi himvarrásról. Muskátli folyóirat, 1934.

⁵ Dr. Győrffy István: A kun hímzés. Muskátli folyóirat, 1932.

⁶ Muskátli, 1932.

megszűnésének idejét körvonalazzák, ezt azonban egy hosszú fejlődés előzte meg, melyhez az emberöltők egész sorára volt szükség.”⁷

2.2. A vásárhelyi motívumkincs forrásai

Egy 1934-ben megjelent folyóiratban gyönyörű leírást találunk:

„...nem csupán a férfiak alkottak maradandót és értékeset, hanem megnyilatkozott a teremtő ösztön asszonyaiknak lelkében is a kézimunka alakjában.”⁸

A motívumok eredetére vonatkozóan különböző megközelítések találhatók:

- „A Tiszántúl elterülő Nagy-kunság és Hódmezővásárhely kézimunkájához hasonlít, a színeknek ilyen nemes árnyalatát nem találjuk a magyar népművészet egyetlen fennmaradt emlékének sem. Sokkal messzebb, mint a szomszédságban kell keresni eredetét, keletre... az őshazában...”⁹
- Kiss Lajos 1928-ban megjelent tanulmányában¹⁰ írja, hogy a gyűjtők feljegyzései szerint az asszonyok az öreg református templom padlásfestményeiről másolták le a különböző virágokat, díszítéseket, melyeket a párnavégek hímzéseinél felhasználtak. Innen ered az egyik minta elnevezése is: „templomcifrás”.
- Szintén Kiss Lajos feljegyzéséből tudjuk, hogy idős asszonyoktól hallotta, édesanyjuk Szentesről, Kécskéről hozott kivarrott párnavégeket menyasszonyi hozományhoz.¹¹ Valószínű, hogy ezzel a „mintákat is áthozták”.
- A hímzés szerkezetében és a motívumokban megfigyelhető az úri hímzés, valamint az olasz reneszánsz ornamentika hatása, de oszmán-török elemek is megtalálhatóak.¹²
- Ezek a minták és ez a színezés nem véletlenül születtek. Ázsia szellemét idézik fel. Mongol, kínai és indus motívumokra emlékeztetnek.”¹³
- És végezetül: „A női lélekben teremtés óta szunnyadó örök és olthatatlan szépségvágy és otthona szeretete hozta létre e remek műveket.”¹⁴

⁷ Knotik Márta: Szabadrajzú szőrös párnavégek a Dél-Alföldön. Móra Ferenc Múzeum Évkönyve. 1970/1. Szeged, 1970. 119.o.

⁸ Muskátli, 1934. 3. o.

⁹ Muskátli, 1934.

¹⁰ Kiss Lajos: Szőrös párnavégek Hódmezővásárhelyen. Néprajzi értesítő, 1928.

¹¹ Muskátli, 1932.

¹² Knotik M., Muskátli, 1932.

¹³ Muskátli, 1934.

¹⁴ Muskátli, 1934.

2.3. Díszítőelemek

Díszítőelemként növényi motívumokat használtak. Leggyakrabban a gránátalma, rózsza, csillag, makk, félrózsza, tulipán látható. A párnavégek nevüket a rajtuk látható mintaelemekről kapták, így helyi elnevezés szerint voltak: indus, tulipános, gránátalmás, napraforgós, bazsarózsás, templomcifrás, tótos cifra, tót rózsás, aprószegfűs, kerekruzsás, fűgés, számártövises, szives, pillangós, poharas, kelyhes, madaras minták.¹⁵

2.4. Díszítés szerkezete

A szőrös párnavégek mintái háromféle kompozíciós rend szerint alakulnak: indás, kazettás vagy központi szerkezetűek. Elrendezésében három sávra osztottak, kétoldali szimmetria jellemzi őket. A fő motívumok egy szélesebb középső sávban helyezkednek el, a keskenyebb szélső sávban pedig egy egyszerűbb, a középső elemekkel harmonizáló motívumsor húzódik, ami általában egymás mellé helyezett virágmotívumokból áll. A sávokat egyszerű vonalak vagy geometriai díszítésű sorok választják el egymástól. A szegélydíszítés soha nem indul ki a keretvonalból.¹⁶

2.5. Színek használata

A fonalat házilag készítették, színezéséhez festőnövényeket használtak. Kevés színt használtak, de egy-egy színnek négy-öt árnyalatát is alkalmazták. Egyes darabokon a gyapjú természetes fekete vagy barna színét hagyták meg.

A kék színt valószínűleg csüllengből nyerték. A lilás tónusú vörös színhez az Alföld homokos vidékén honos báránypirosítót használták. A sárgás-barna színek változatos árnyalata többféle festőnövény használatára utal, így érthették el a mustársárga, aranybarna, sötétbarna tónusváltozatokat.¹⁷

A különböző árnyalatokat úgy érték el, hogy fonalat egyszer vagy többször mártották egyre sűrűbb festékbe attól függően, milyen árnyalatot kívántak elérni.

Egy szín több árnyalatát a nagyobb motívumok bontására használták úgy, hogy öltéssoronként a sötét árnyalattól a világos felé haladtak.¹⁸

¹⁵ Varga Marianna: Alföldi szőrhímzések

¹⁶ Muskátlí 1934. Knotik M.

¹⁷ Knotik M.

¹⁸ Domanovszky György: A magyar nép díszítőművészete. I. kötet, 151.o.

A ránk maradt hímzések színei az idők folyamán, valamint a mosások miatt erősen megfakultak, néhány megkímélt darab viszont arról tanúskodik, hogy ezek is olyan élénk színűek lehettek, mint a szűrhimzések vagy a matyók gyapjúhímzései.¹⁹

2.6. Technikák, motívumok egymásra hatása - múlt és jelen

A technikák átvétele, más anyagban, technikával való kifejezése a népművészet számos területén jelen volt és ma is jelen van.

A múltból csupán két példát említek:

- Feltételezhetően az asszonyok a templomban látott úrihímzések motívumkincsét tették át a párnavégekre, vagy a templom mennyezetképeiből merítettek ötletet. Alkalmazkodtak a házilag előállított alapanyagaikhoz, a kendervászonhoz és a maguk festette gyapjúfonalhoz.
- „A honfoglalás után a rendkívül fejlett magyar fém- és ötvösművészet egyre inkább háttérbe szorult, de motívumkincsének egy része sokszor visszatér a román kori templom kőfaragványaiban.”²⁰

Ugyanígy a vásárhelyi hímzés „életét” is figyelemmel kísérhetjük. Vannak, akik a hímzés hagyományos formáját őrzik, viszik tovább és olvashatunk modern kezdeményezésekről is. Láthatunk vásárhelyi motívumot házszámtábla festett díszeként, vagy telefontokon...



bonbonos doboz²¹



tornacipő²²

¹⁹ Muskátli, 1932.

²⁰ Balassa-Ortutay, 351.o.

²¹ <http://vasarhelyicsokolade.hu/bonbonok.html>

²² http://www.vasarhelyihirek.hu/a_himzes_is_lehet_trendi; Zsibók Emese munkája



ajándék táska²³



festett üdvözlő tábla²⁴

A vásárhelyi hímzés korszerű felhasználásának ösztönzésére a város 2011-ben pályázatot hirdetett „Hódmezővásárhelyi hímzés kortárs megfogalmazásban” címmel.²⁵ A vásárhelyi hímzés motívumait felhasználó pályaműveket kiállításon mutatták be és díjazták.

23 <https://alomgyar.hu/konyvek/ajandektaska-hodmezovasarhely-kicsi>; készíti: NEUROINFO Egészségügyi és Informatikai Szolgáltató Bt.

24 <https://www.blogger.com/profile/14611964011426289665>

<http://butorfestes-tulipanoskata.blogspot.com/2012/12/hodmezovasarhelyi-himzes.html> TulipánosKata munkái, Bakonynána

25 <http://palyazatok.org/hodmezovasarhelyi-himzes-kortars-megfogalmazasban-divattervezoi-palyazat/>

3. A tűzzománc

3.1. A zománc, mint anyag meghatározása

A „zománc” különböző bevonatokat jelöl, melyek összetétel és felhasználás szempontjából nagyon különböznek egymástól. A zománc „részleges vagy teljes felolvadás útján keletkezett, túlnyomórészt üvegszerűen megdermedt szervesetlen, főként oxidokból álló massa.”²⁶ Zománcnak nevezzük mind a nyersanyagot, mind a felhasználásával készült művészi teljesítményt.

Az üveghez hasonlóan a zománc alapanyaga kvarchomok, fém-oxidokkal színezett, emellett tartalmaz különböző adalékokat is.

Zománcozásnál (425 C° fölött beégetve) két eltérő tulajdonságú anyag, a fém (ezüst, arany, vörösréz, vas) és az üveg kerül egymással kapcsolatba.

3.2. Rövid történelmi összefoglaló

A zománcozás történetének kezdete évezredek messzeségébe vész. Bizonyítékul a föld alól, leletekből előkerült tárgyak szolgálnak, ezek tanulmányozása által vonhatunk le következtetéseket. Csodálatos ez, hiszen kevés anyag van, ami ennyire kiállja az idő próbáját, s évezredekkel hidal át!

Az ókori keleti népek feltehetőleg már használtak ékszereik díszítésére olvasztott üveget. Az egyiptomiak a Kr.e. II. évezredben már alkalmazták a zománcot. A görögök és rómaiak is ismerték a beágyazott-, valamint a rekeszománcot. A legmagasabb művészeti színvonalat a bizánci és középkori ötvösök érték el. A bizánci művészet a IX-XI. század között virágzott. Rekeszománc technikát használva készítettek ékszereket, koronákat, egyházi tárgyakat: kelyheket, ereklyetartókat, keresztek. A XII. század közepén a franciaországi Limoges-ban terjedt el a beágyazott zománc technika, mely a XV. század végéig virágzott, majd kibontakozott a festőzománc technika. Itáliában az áttetsző vagy lapos reliefzománc technika alakult ki, majd elterjedt Franciaországban, Németországban is.

A XIV. század végén a sodronyzománc technika hazánkban jelent meg, s vált európai hírűvé. Magyarország nagyobb városaiban templomok épültek, s ez magával hozta az ötvösmesterség felvirágzását is. E kor művészi teljesítményeit leginkább kelyheken követhetjük nyomon. A sajátos módon kialakult módszer egyedülálló – más nemzetnél nem található meg – emiatt világszerte magyar technikaként ismerik.

²⁶ Erhart Brepohl: Iparművészeti zománc technika

Mivel Erdély területén működő műhelyekben készültek a sodronyzománcok, ezért „erdélyi zománcnak” is hívják.

A XV. században a festőzománc kialakulásában feltehetőleg nagy szerepe volt a francia üvegfestészetnek. Eleinte egyházi jeleneteket ábrázoltak, később a reneszánsz művészet hatására világi tárgyakat is díszítettek vele. A XVIII. századtól a természettudományok, a XIX. századtól a műszaki tudományok által fejlődött, alakult a zománctechnika. Alkalmazása ezt követően hanyatlásnak indult. A századforduló környékén rövid időre újra felvirágzott, majd az 1960-as évektől újra reneszánszát éli.^{27 28}

3.3. Technikák rövid ismertetése

A számos zománctechnika közül csak azokról írok kicsit bővebben, amiket az alkotásaimnál alkalmazok.

A zománc művészeti felhasználásának három fő iránya van:²⁹

1. Festőzománc
2. Iparművészeti zománc, pl. térplasztikák, murális zománcok
3. Ötvöszománc technikák:
 - Áttört zománc
 - Süllyesztett zománc
 - Beágyazott zománc: lehet vésett alapú, öntött, vert, maratott
 - Rekeszománc: kilapított vékony huzalból előre kihajlított minta kerül az alapzománcozott lemezre. Beégetés után a rekeszek színes, porrá tört zománccal való feltöltése következik. Égetés, tisztítás után újratöltés következik. Újabb égetés után a fémet (rekeszek) és a zománcot síkra kell csiszolni, majd fényesre égetni, vagy mattra csiszolni.
 - Erdélyi, vagy sodronyzománc: technikája hasonló a rekeszománcéhoz, de lapított huzal helyett két vékony, összesodort hengeres huzal képezi a rekeszeket. Újratölteni nem kell.

²⁷ Pallai Sándor: Fémdíszmű

²⁸ Ötvös Nagy Ferenc: Zománcművészet

²⁹ Ötvös Nagy Ferenc: Zománcművészet

3.4. Ötvösök által készített ékszerek megjelenése a paraszti viseletben

A magyarságnak a honfoglalás korában is sajátos volt az ötvösművészete. A XIV-XVI. századra európai hírűvé vált a magyar ötvösművészet. A török hódoltság idején a műhelyek Felföldre, Erdélybe kerültek. Dunántúlon, Alföldön vidéki, ú. n. „parasztötvösök” alakítottak kisebb központokat. Egy 1955-ben megjelent tanulmány szerint Győrben, Komáromban, Baján, Érsekújváron voltak olyan műhelyek, ahol a parasztság számára készítettek fémékszereket. Megállapították, hogy itt készült ékszerekben is megnyilvánult a helyi népi ízlés. Pénzermékből is készítettek ékszereket. Termékeiket vásárokon, búcsúban árusították, így azok széles körben elérhetővé váltak a parasztság számára.

A pásztorok sárgarézből és más ötvözetekből öntöttek ékszereket. A XIX. században a parasztság is elkezdett polgári viseletben használt ékszereket hordani. Jellegetesen ezek ezüsből készültek, gyöngyházzal, opállal, türkizzel, üveg-, és porcelánkövekkel, és zománccal díszítették.³⁰

³⁰ Balogné Horváth Terézia: Népi ékszerek

4. A pályázati anyag bemutatása

4.1. Az ékszerkollekció

Pályázatomhoz öt részből álló ékszerkollekciót terveztem, díszítésében ragaszkodtam a megismert, bemutatott vásárhelyi szőrhímezés hagyományos motívumkincséhez és színhasználatához. A zománctechnikák közül a sodronyzománcot vagy „erdélyi zománcot” használtam, mivel az a magyarsághoz kötődik. Mind a kollekció részeinek kiválasztásánál, mind az ékszerek szerkezetének tervezésénél törekedtem arra, hogy azok a hagyományos népi, (alföldi) paraszti kultúrában megtalálhatóak legyenek.

4.1.1. Az ékszerkollekcióm részeinek hagyománya

- **fésű:** Az Alföld nagyobb mezővárosaiban fésűs mesterek készítették, anyaga szaru volt.
- **kontyfésű:** A fésűsök legszebb díszített tárgyai voltak a kontyfésűk. Nevéből is kitűnik, hogy nem lányoknak, hanem asszonyok számára készültek.³¹

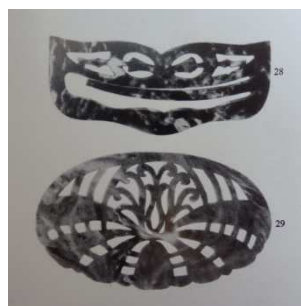

- **fülbevaló:** Hagományosan két részből állt, a zárszerkezetből és a tulajdonképpeni díszből. Ezt kiegészíthették a kis csüngők is (pici golyó, csepp vagy bojt alak, az 1920-as évek után katolikusoknál kis kereszt), amik szabadon lengtek. Vagyoni helyzet szerint hordtak aranyból, ezüsből, rézből készült darabokat. Legkedveltebb formák a sima karikák és a préselt félgömb alakok voltak. Pénzérme is képezhette a fülbevaló díszét. A fülbevalóknak gyógyító, betegségtől megóvó szerepet is tulajdonítottak.
- **nyakék:** Ez az ékszerfajta a legelterjedtebb és legváltozatosabb - anyag, forma, szerkezet tekintetében. Három jól elkülöníthető típusa van:

³¹ Domanovszky György: A magyar nép díszítőművészete, I. kötet

textilpántok, gyöngysorok és láncfélék. Mindhármát kiegészíthette a pénzérmével való díszítés. Ezeket a XIX. században a szegények textilpántra, zsinórra akasztották, a jobb módúak általában gyöngyök közé fűzték. A gyöngyök készülhettek korallból, borostyánból, de általában tömör üvegből, porcelánból készültek. Aki tehetett, az ezüst vagy arany pénzérméket ötvös által készített láncba foglaltatta. A fémből készített nyakláncok között régebbi típus a szorosán viselt, az újabbak pedig a lazán viselt formák.

A Dunántúlon és az Alföldön a pásztorok csontból, szaruból, lószőrből készítettek nyakékeket.



- **tükrös:** Több szempont is vezérelt abban, hogy az ékszerkollekción együttesébe tükrös is szerepeljen. Egyrészt, a Dunántúli pásztorok használati tárgyai között a tükrösök faragással, spanyolviasz berakással készített mintáit vonalvezetésük jellege miatt rekeszszománccban megvalósíthatónak láttam. Másrészt, Baloghné Horváth Terézia felosztása szerint³² „legtágabb értelemben” vett ékszerekhez tartoznak azok a használati tárgyak is, amelyeket az ember a ruháján, vagy kezében visel.

4.1.2. Az ékszerkollekción leírása

- **fésű:** Alsó és felső részből áll, melyeket szegecs kapcsol össze. Az alapforma fűrészelt, formára domborított/hajlított. Csak a kisebb felső részt díszítettem sodronyzománccal.
- **kontytű:** Két részből áll. A kerek alaplemez fűrészelt, domborított. Szélein két lyuk található, ide kerül a hajtű. Díszítése sodronyzománc. Központi motívuma a tulipánokkal övezett kerekkrózsa, színhasználatában a meggypiros-rózsaszín árnyalatai dominálnak.

³² Baloghné Horváth Terézia: Népi ékszerek

- **fülbevaló:** Három részből áll. Fűrészelt alaplemezre a domborított zománcdísz foglalással van rögzítve, melyet díszítésként körbefut egy sodronyszál. Kerek formája pénzérmét idéz, alul csüngő található. Akasztója egyszerű, huzalból hajlított, reszelt.
- **nyakék:** Több részből áll. A tíz összekötő elem enyhén ívesen fűrészelt, találkozásai pontjaikat üvegyöngyök ékesítik. A kerek zománcdíszek pénzérmékre emlékeztetnek. A medál két oldalán két-két kerek dísz található. Mind foglalatba rakott zománc, melyet kiegészít a sodronyszállal való körbefuttatás. A két nagyobb kerek dísz és a medál különlegessége, hogy a körbefutó sodronyszál két vége lekanyarodik és üvegyöngyöt fog közre. A kapocs huzalból hajlított, forrasztott.
A díszítmények főbb központi motívumai a „kis gránátalmás” és tulipános. Színezése drapp-barna, rózsaszín-bordó és a kék színek árnyalatai.
- **tükrös:** A diófából készült alsó és felső kerek részt egy „csap” köti össze, így a két rész elfordítható egymáson. Alul egy kerek tükrös van besüllyesztve, felül pedig egy enyhén domborított kerek zománcdísz. Domináns színei a meggypiros és sötétkék.

4.2. Alkalmazott technikák bemutatása a készülő tárgyakon keresztül

4.2.1. Alapanyagok

Az ékszerkollekción elkészítéséhez 0,7 mm vastagságú vörösreztet használok. Mivel a sárgaréz olvadáspontja (450 C°) alacsonyabb az ékszerzománcénál, erre a célra kizárólag a vörösréz használható. Olvadáspontja: 1083 C°.

A különféle zománc típusok közül fedőzománcot és transzparens (átlátszó) ékszerzománcot használok, amelyek 830 C° körüli hőmérsékleten olvadnak.

Az égetés egy kisméretű hobbikemencében történik.

4.2.2. Munkafolyamat és szerszámjai

- Pontos, arányos tervrajz készítése;
- Kontúrok átrajzolása a lemezre;

- Forma kivágása: ehhez műszerészfűrész és hozzá tartozó fűrészszálat használok.
- Reszelés: célja a fűrész nyomainak eltüntetése. Eszközei a türeszelők, csiszolópapírok.
- Lágycsiszolás: erre azért van szükség, hogy a fém jól alakítható legyen. A munkadarabot lángba tartom vagy kemencébe téve felhevítem, majd hirtelen hideg vízbe dobom.
- Domborítás, hajlítás szükség szerint: kalapálással sokféle alakítás végezhető domborító, simító kalapácsok segítségével. Alátétként gumilap, ötvösszurok, különböző fém üllők használhatóak.
- Lemez előkészítése: a felület finom csiszolópapírral való átdörzsölése után zsírtalanítás következik. Ez történhet ecetes-sós fürdőben, vagy hevítéssel.
- Lemez alapozása: a felületre egyenletes rétegben híg tejföl állagú alapzománc kerül, ecset, kiskanál segítségével, vagy szórással, szitálással. A lemez hátuljára is kerül kontrazománc.
- Alap beégetése: szárítás után, 830 C° körüli hőmérsékleten történik, 1-2 percig.
- Sodrony készítése: a sodrony két vékony (0.4-0.5 mm), hengeres huzal szoros összetekeresését jelenti.
- Rekeszek kihajlítgatása: eszközei a hegyes végű csipesz, kúpos- és laposfogó, drótvágó. Törekedni kell arra, hogy a minta minél nagyobb részét ugyanabból a huzalból hajtsuk, hogy a toldások minél kevésbé törjék meg a minta egységét.
- Rekeszek beégetése az alapba: vékonyan felkent, nedves alapzománcra csipesszel kerülnek a rekeszek. Szárítás és égetés következik.
- Tisztítás: a kemencében oxidációs folyamat során fekete „reve” kerül a tárgyra, ami ecetes-sós fürdőben eltávolítható. Fontos utána közömbösíteni, tehát a tárgyat szappannal lemosni.
- Zománcok előkészítése: a zománcok törése színenként, porcelán törőmozsárban vagy malomban történik nedvesen, finom homok állag eléréséig. A megtört zománcot vízzel óvatosan át kell mosni.
- Színpróba: a választott színekből érdemes felhasználás előtt próbaégetést végezni, mivel a zománc színe égetés után változhat.

- Rekeszek zománccal való feltöltése: a zománc felhordásához a munka aprólékossága szerint használók tűt, spatulyát, kiskanalat, akár különböző fogászatban használt szerszámot. Ügyelni kell az egyenletes rétegvastagságra. A zománcot a rekesz magasságáig, sőt „púposan” kell tölteni, mivel égetés után a zománc térfogata csökken, hiszen az apró szemcsék összeolvadnak. Ugyanakkor vigyázni kell, hogy a rekesz felülete szabadon maradjon.
- Szárítás: az így feltöltött munkát tökéletesen meg kell szárítani, hiszen kemencébe kerülve a vízgőz hirtelen távozna és az apró zománcszemcséket is szétszórná. Ez történhet szárítóban, vagy a kemence tetején.
- Égetés: a munkadarab nagyságától, munkafázistól függően 1-3 perc alatt megtörténik.
- Tisztítás;
- Újratöltés: rekeszománccal szükség szerint kell végezni, hogy égetés után a zománc magassága ne legyen alacsonyabb a rekesznél. A sodronyzománcot nem kell újratölteni.
- Szárítás;
- Égetés;
- Csiszolás: célja a zománc és a rekeszek egy síkba kerülése. Eszközei a különböző finomságú kaszakövek, csiszolópapírok.
- Fényesre égetés: rövid időre a munkadarab újra a kemencébe kerül, míg a felülete megolvad és visszanyeri a csiszolásnál elvesztett csillogását. Lehet választani a matta csiszolást is.
- Foglalatszalg szabása; a kész zománcdísz kerületének megfelelő hosszú szalagot kell leszabni lapított huzalból. Fontos, hogy a szalg magassága haladja meg a befoglalandó zománcot. Ékszerkollekcióban a fülbevalókat és a nyakék pénzérmére emlékeztető kerek részeit teszem foglalatra.
- Foglalatszalg forrasztása az alaphoz: forrasztani csak tiszta felületeket lehet. Az alaphoz kis vascsipeszekkel rögzítem a leszabott foglalatszalagot. Ezüstforraszt és folyósító anyagnak fluoront (bórax és bórsav keveréke) használok. Forrasztópisztollyal óvatosan melegítem, míg a forrasz elfut a felületen.
- Foglalás: a foglalatra tisztítás, szárítás után behelyezem a zománcot, a foglalatszalagot rásimítom.

5. Mellékletek

5.1. Fényképek a munkafolyamatról



tervrajz készítése



rekeszhajtogatás



kész rekeszek

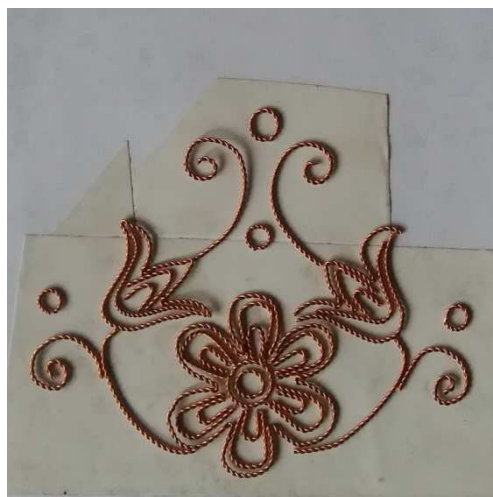

fűrészelés

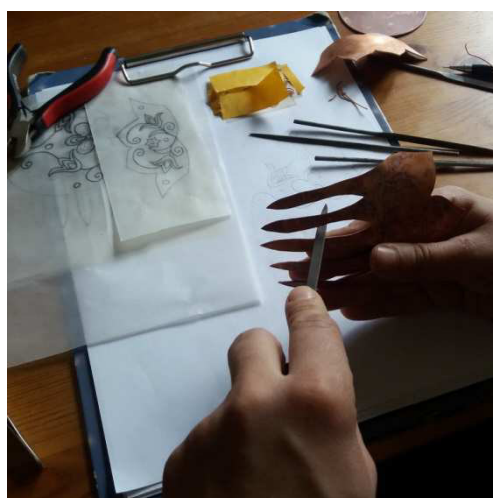

reszelés

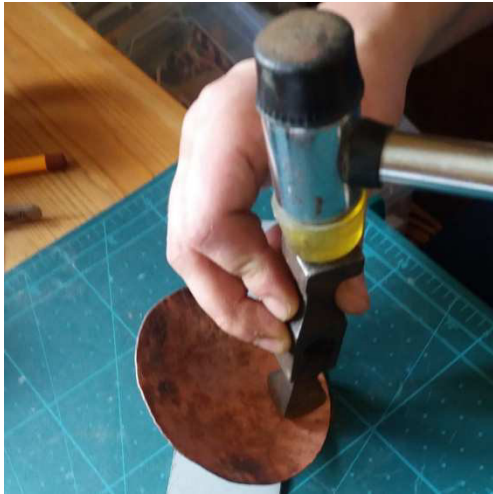

domborítás



domborítás szerszámai



alapozás szórással

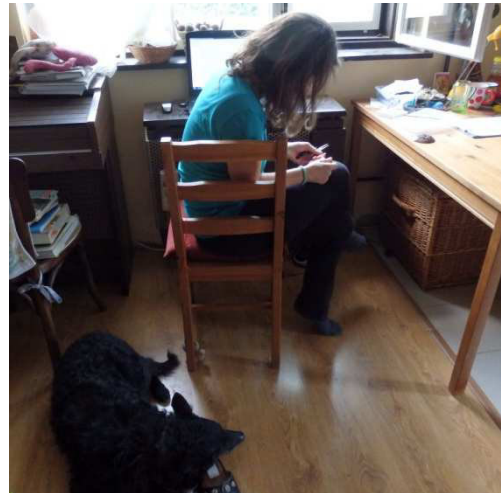

műhelymunka



kiégetett alapozás





rekeszek felrakása



elkészült színminta



a rekeszek égetés után



a rekeszek tisztítás után



feltöltés



feltöltés



szárítás a kemencén



kivétel a kemencéből



a forrasztás szerszámai



az elkészült ékszerek

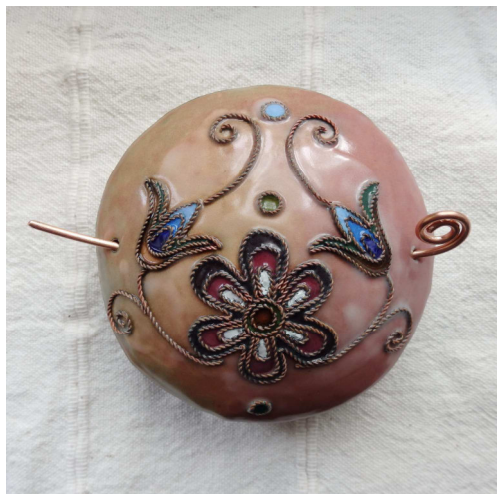

5.2 Szakrajzok

Rajzok jegyzéke

1. Fésű M=1:1
2. Kontytű M=1:1
3. Fülbevaló M=2:1
4. Nyakék..... M=1:1
5. Tükrös M=1:1
6. Színterv: fésű, kontytű, tükrös..... M=1:1
7. Színterv: nyakék, fülbevaló..... M=2:1

OLDALNÉZET

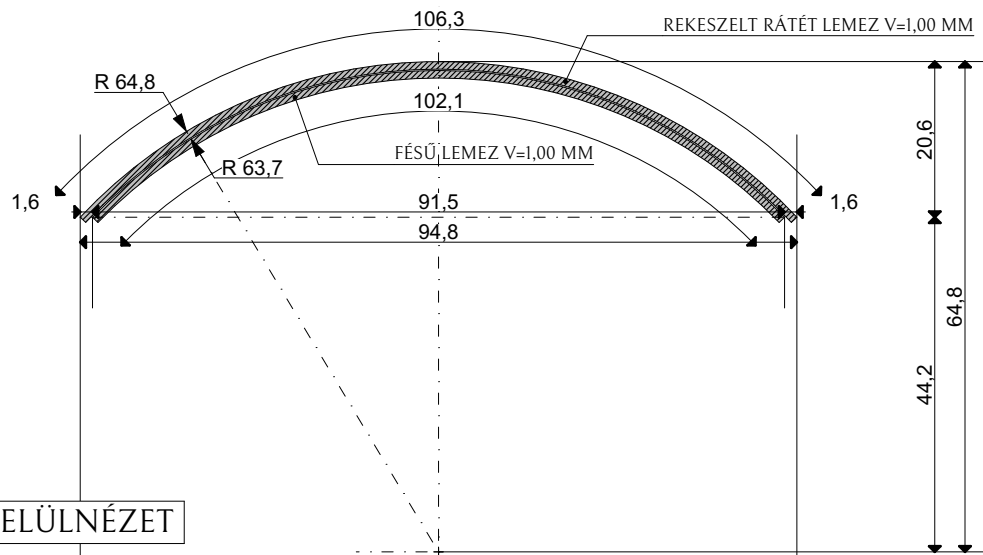

FELÜLNÉZET

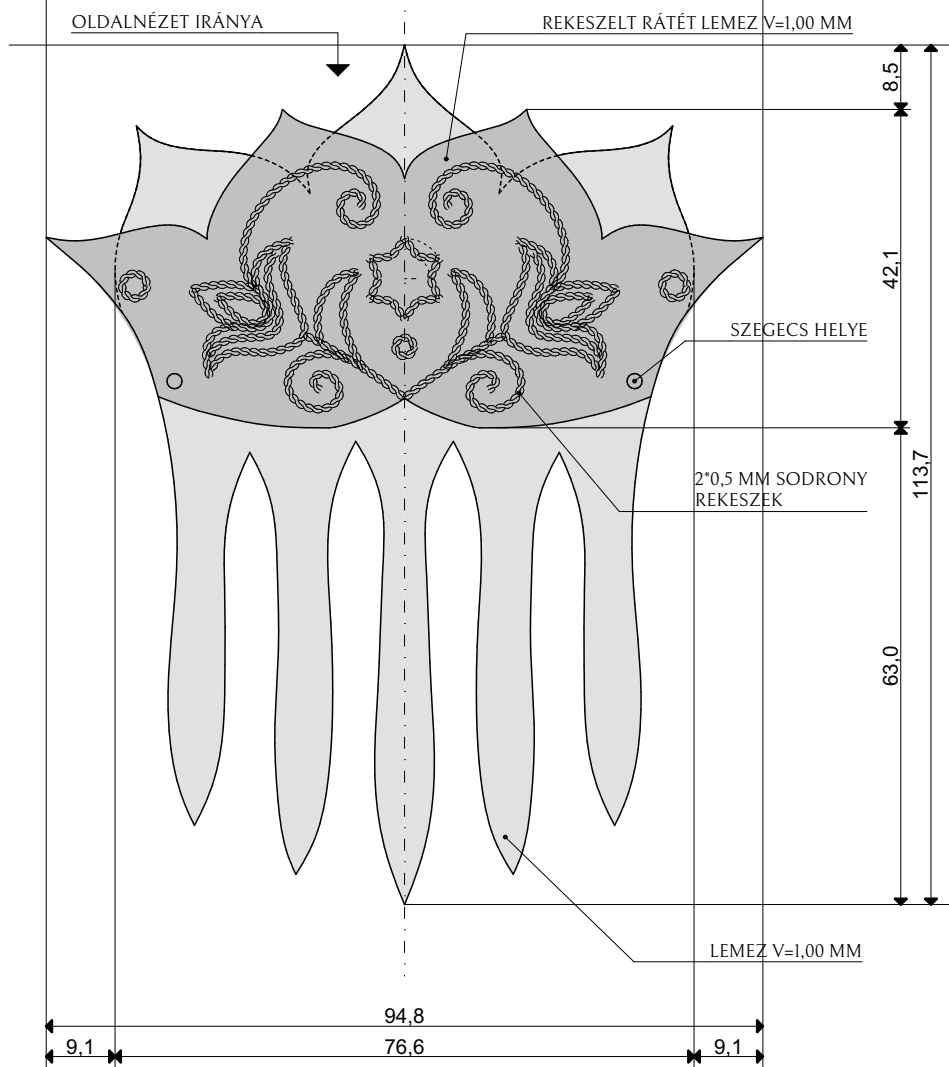

Színterv külön rajzon.
A méretek mm-ben.

Ötrészes tűzzománc ékszerkollekció
hódmezővásárhelyi szőrhímzés hagyománya szerint
készítette: Hegedűs Ágota

fésű
M=1:1
2019

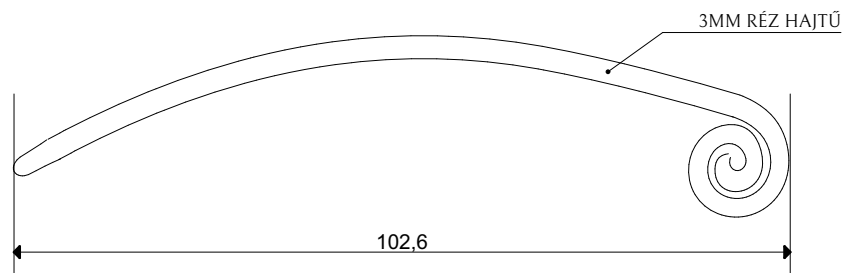

FELÜLNÉZET

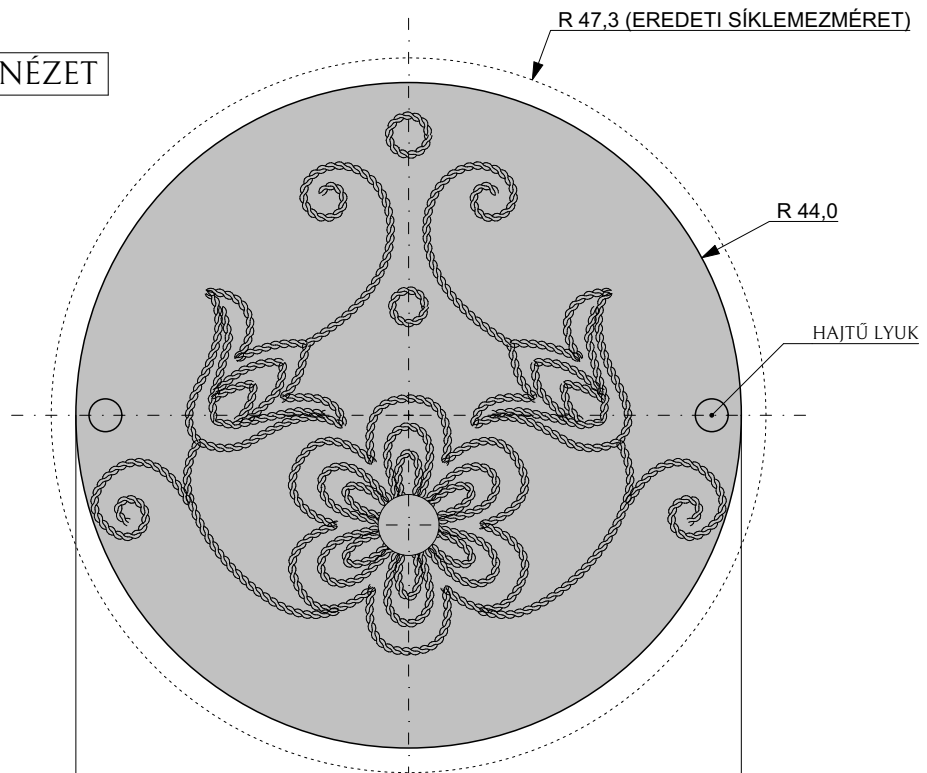

OLDALNÉZET

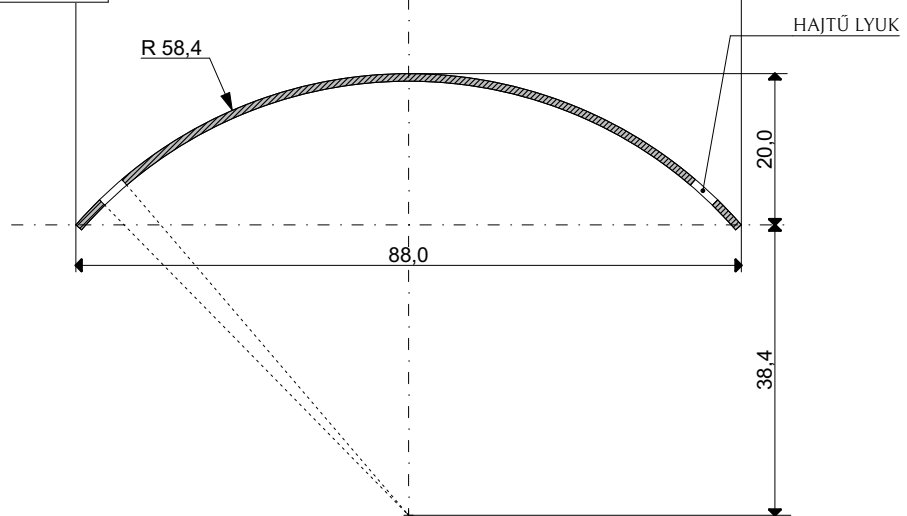

Szinterv külön rajzon.
A méretek mm-ben.

Ötrészes tűzzománc ékszerkollekció
hódmezővásárhelyi szőrhímzés hagyománya szerint
készítette: Hegedűs Ágota

kontyú
M=1:1
2019

OLDALNÉZET

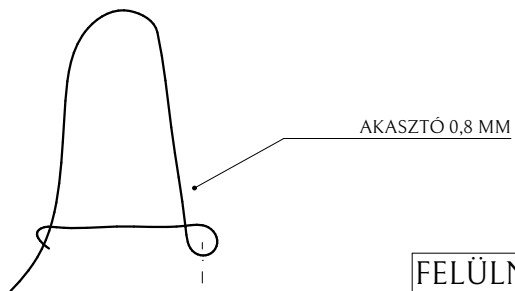

FELÜLNÉZET

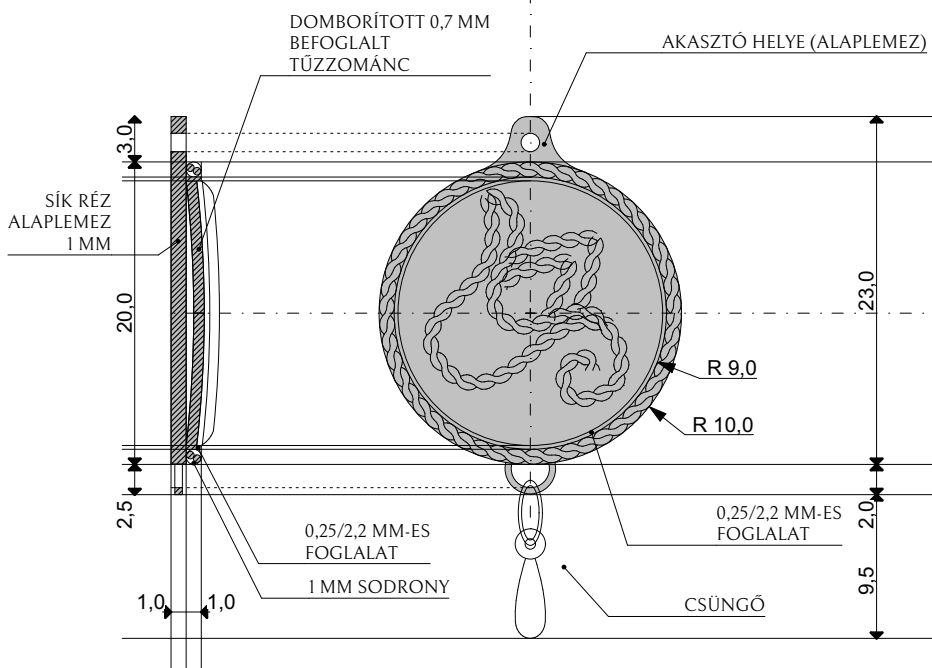

Szinterv külön rajzon.
A méretek mm-ben.

Ötrészes tűzzománc ékszerkollekció
hódmezővásárhelyi szőrhímzés hagyománya szerint
készítette: Hegedűs Ágota

fülbevaló
M=2:1
2019

FELÜLNÉZET

NYAKÉK HOSSZÚSÁGA 50 CM

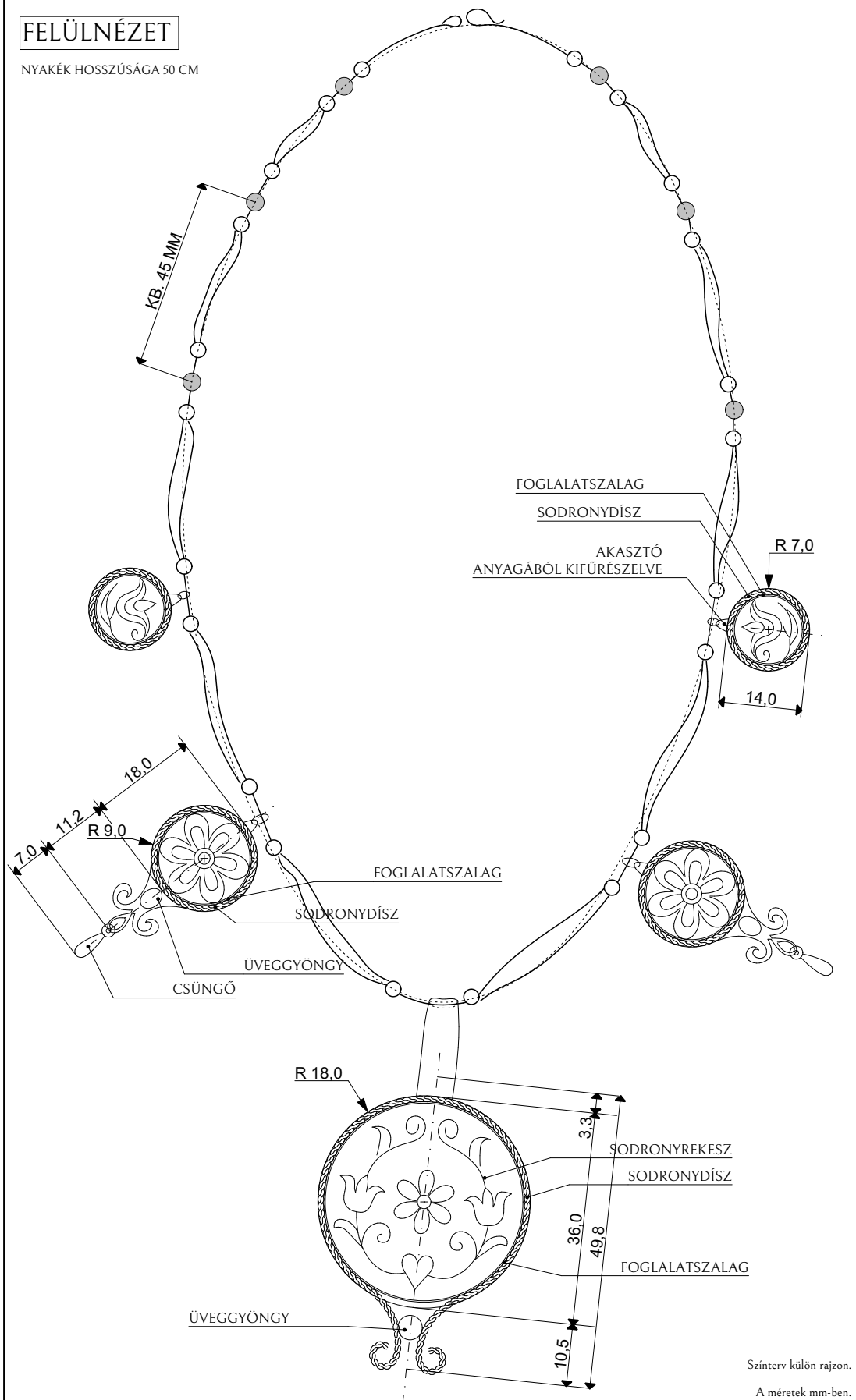

Ötrészes tűzománc ékszerkollekció
hódmezővásárhelyi szőrhímzés hagyománya szerint
készítette: Hegedűs Ágota

nyakék
M=1:1
2019

FELÜLNÉZET

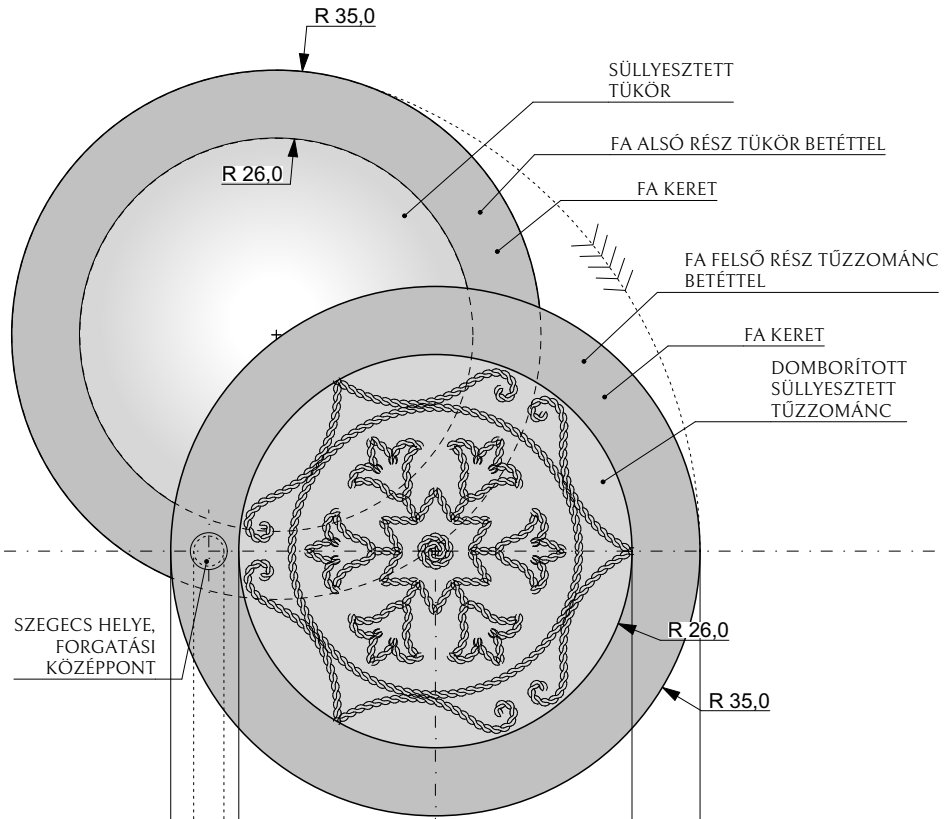

OLDALNÉZET

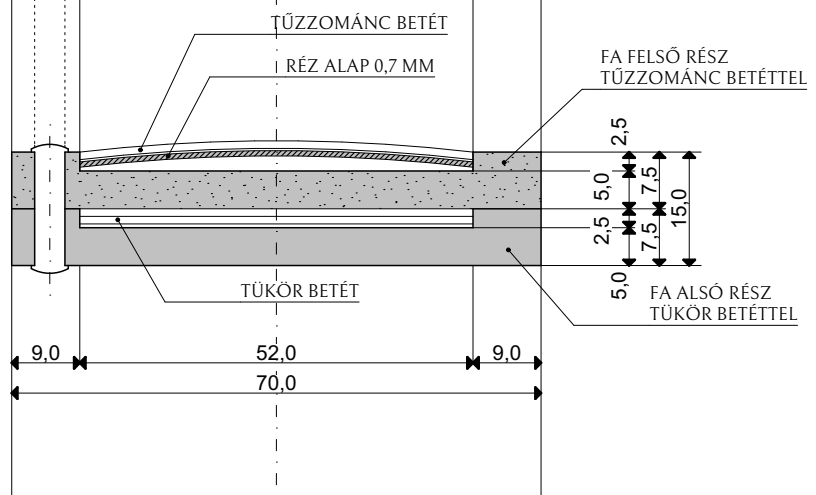

Faanyag: dió.

Színterv külön rajzon.

A méretek mm-ben.

Ötrészes tűzzománc ékszerkollekción
 hódmezővásárhelyi szőrhímzés hagyománya szerint
 készítette: Hegedűs Ágota

tükrös
 M=1:1
 2019

FÉSŰ

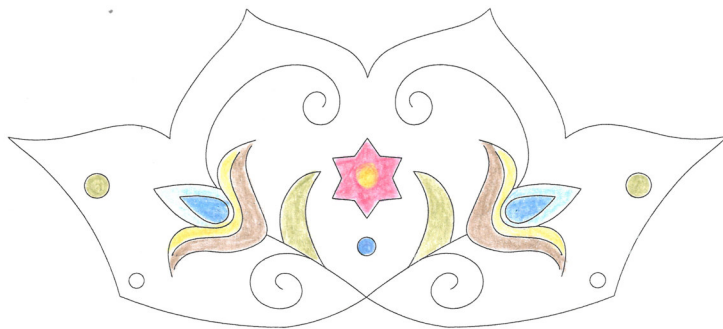

KONTYTŰ

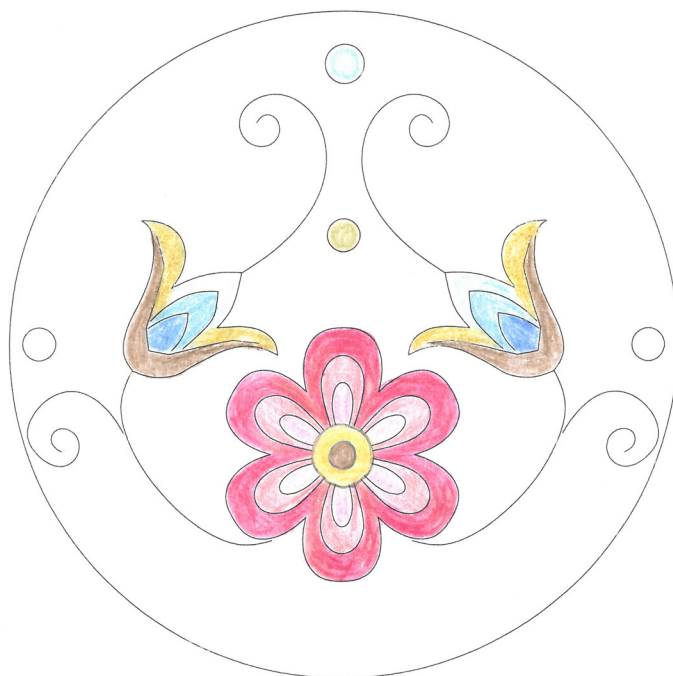

TÜKRÖS

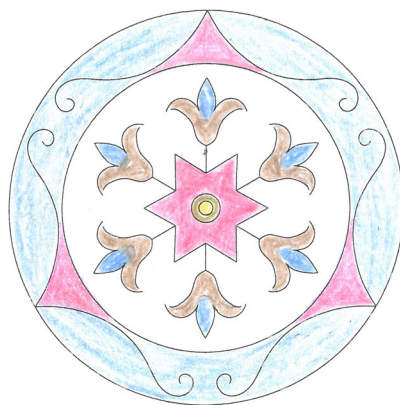

Ötrészes tűzzománc ékszerkollekción

hódmezővásárhelyi szőrhímzés hagyománya szerint

készítette: Hegedűs Ágota

színterv 1

M=1:1

2019

NYAKÉK

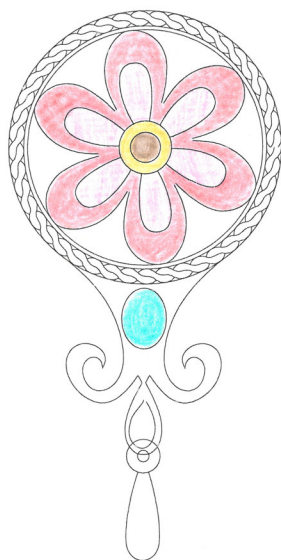
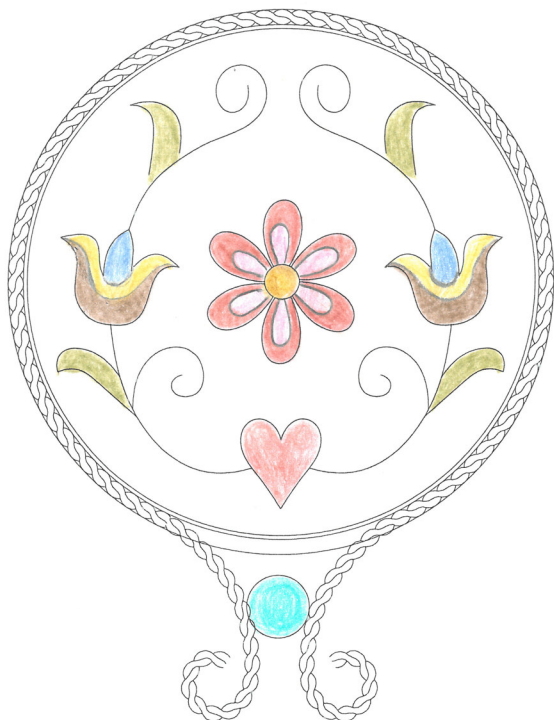

FÜLBEVALÓ

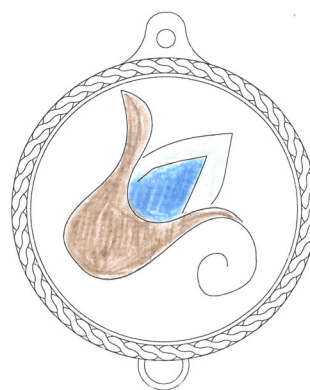

Ötrészes tűzzománc ékszerkollekción

hódmezővásárhelyi szőrhímzés hagyománya szerint

készítette: Hegedűs Ágota

színterv 2

M=2:1

2019

6. Felhasznált irodalom

- Balassa-Ortutay: Magyar Néprajz. Corvina, 1979.
- Baloghné Horváth Terézia: Népi ékszerek. Corvina kiadó, 1983.
- Domanovszky György: A magyar nép díszítőművészete. Akadémiai Kiadó, Budapest, 1981. I-II. kötet
- Erhart Brepohl: Iparművészeti zománctechnika. Műszaki Könyvkiadó, Budapest, 1984.
- Győrffy István, Dr.: A kun hímzés. Muskátli folyóirat, 1932.
- Kiss Lajos: Szőrös párnavégek Hódmezővásárhelyen. Néprajzi Értesítő. 1928. 47-49.
- Knotik Márta: Szabadrajzú szőrös párnavégek a Dél-Alföldön. Móra Ferenc Múzeum Évkönyve. 1970/1. 119-157. Szeged, 1970.
- Magyar Néprajzi Lexikon
- Nagy Vera: Vásárhelyi „szőrös párnavégek”. Élet és Tudomány. 1984. március 16.
- Ötvös Nagy Ferenc: Zománcmívesség. Scolar Kiadó, Budapest, 1997.
- Ötvös Nagy Ferenc: Zománcművészet. A kezdetektől napjainkig. Scolar Kiadó, Budapest, 2014.
- Pallai Sándor: Fémdíszmű. Műszaki Könyvkiadó, Budapest, 1972.
- Varga Marianna: Alföldi szőrhímzések. Népművelési propaganda iroda, Budapest
- Varga Marianna: Hódmezővásárhelyi hímzések. Hódmezővásárhely, 1981.
- Weiner Tiborné Bakkos Margit: A hódmezővásárhelyi himvarrásról. Muskátli folyóirat, 1934.

HEGEDŰS ÁGOTA – ZOMÁNCMŰVES

A HÓDMEZŐVÁSÁRHELYI SZÓRHÍMZÉS SZÍNES VILÁGÁNAK MEGJELENÉSE TŰZZOMÁNCSBAN.

A dolgozat megjelenésében izléses, jól áttekinthető, igényesen szerkesztett. A dolgozat egészének felépítése logikus és követhető, a szakmai elvárásoknak megfelel. Az olvasó számára világos és érthető a megfogalmazás. Az egyes fejezetek terjedelme arányos, tagolása jó. Nincsenek benne helyesírási hibák, elütések.

A pályázó a témának megfelelően alkalmaz saját készítésű és átvett fotókat. A melléklet részét képező fázis fotók tartalmukban kifejezőek, minőségében jók – bár néhol kissé sötétek. A szakrajz fejezet igényes, minden pályázati tárgyat tartalmaz. A dolgozatot a megfelelően közölt szakirodalom jegyzék zárja.

A szakirodalomra való hivatkozásokból, a dolgozat tartalmi felépítéséből látszik az alkotó önálló gondolkodása és szakmai magabiztossága. A hódmezővásárhelyi szórhímezés bemutatásából, a tűzzománc technika ismertetéséből kiderül, hogy az alkotó kellően járatos mind a saját szakágában (tűzzománc), mind a választott tájegység kézműves hagyományiban.

A téma választás indoklásából kitűnik a hagyományok tisztelete, ismerete, a pályázó népművészet iránti elkötelezettsége és szakmájának szeretete. A dolgozat és a pályamű teljesíti a megfogalmazott célokat. Célkitűzését: a hagyományos mintakincset felhasználva, ma is hordható ékszerek készítése, sodronyzománc technika alkalmazásával – megvalósította.

Az alkotó egy tömör történelmi összefoglalót ír a tűzzománc alkalmazásáról, és röviden ismerteti magát a technikát. Az ékszer típusok felsorolásánál megjelenik a népi hagyományra való utalás. Az ékszer kollekciónak elemeinek ismertetése részletesen történik. A tervezési folyamat tudatos, logikus. Kiválasztja azokat a jellemző modelleket, amelyeket alkalmasnak talál a technikai kivitelezésre, majd a formákhoz megfelelő alapanyagot és festéket választ.

Anyagismerete, szakmai elméleti és gyakorlati tudása a munkafolyamat részletes leírásából is kitűnik. A mellékletben található tervrajz és szakrajz értékes része a dolgozatnak. A szöveges részt kiegészítve a fázisfotókon láthatjuk a munkafolyamatot és a használt szerszámokat, eszközöket. Jól nyomon követhető a kivitelezés menete és mikéntje.

A kollekciónak az alkotó saját tervezése, formában és díszítményben egyaránt. A fésű, kontyú, fülbevaló, nyakék és tükrös, a népművészetben is megtalálható tárgy típusok, de napjainkban is használatosak. A kollekciónak elemeinek díszítménye nem azonos, többféle motívumot is alkalmaz, de hatásában, stílusban összetartozó tárgyegyüttes képét adja. Az alkalmazott sodronyzománc technika a hímezés motívum megjelenítésére alkalmas. A tárgyak kivitelezése a méret tekintetében és a kivitelezés minőségében a használati kívánalmaknak megfelel. A kidolgozás minősége jó, ami az igényességet mutatja és az eszközök helyes használatára utal.

Dekoratív, esztétikus ékszer kollekciónak.

Budapest, 2019. 05. 13.

A bírálatot készítette: Nagy Gyöngyi

népiékszer-készítő, népi tárgyalkotó iparművész